

# La programmation : c'est quoi ?

## 1 - Présentation

Ecrire un programme, c'est faire de la programmation.

La programmation consiste à écrire des instructions qui seront exécutées pour effectuer une tâche spécifique.

Picaxe Editor est un logiciel destiné à la programmation de circuit programmables à l'aide d'un câble relié à l'ordinateur.

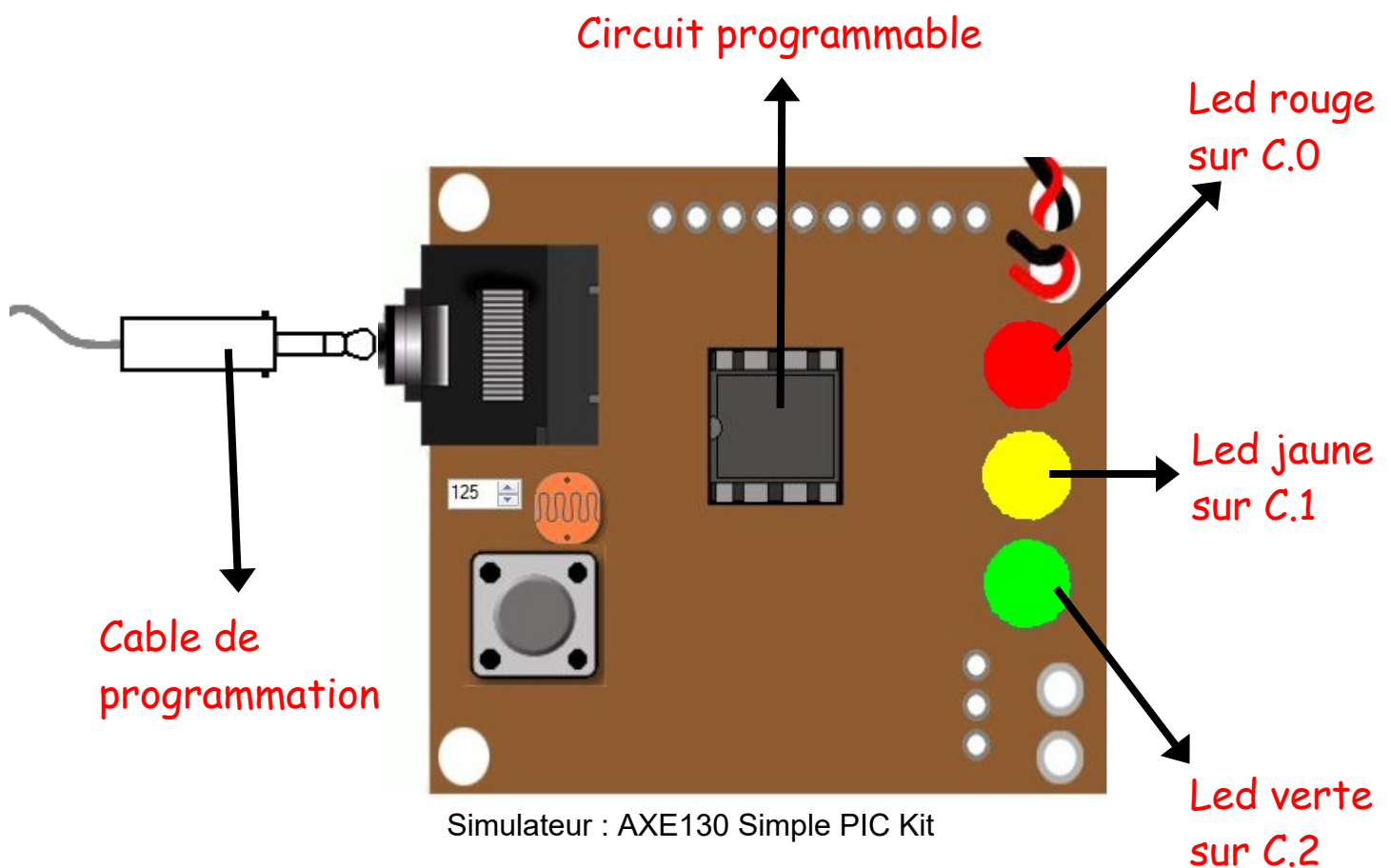

## 2 - Les programmes graphiques

Les langages graphiques permettent de créer facilement des programmes en dessinant des organigrammes ou en assemblant des blocs.

L'organigramme utilise des symboles reliés par des flèches.

Blockly utilise des blocs qui s'assemblent entre-eux.

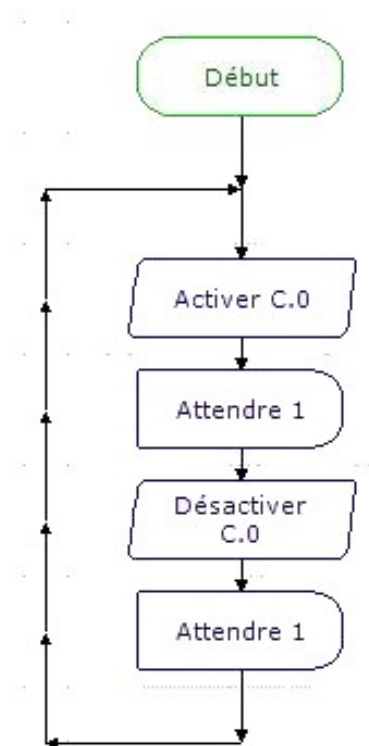

Organigramme

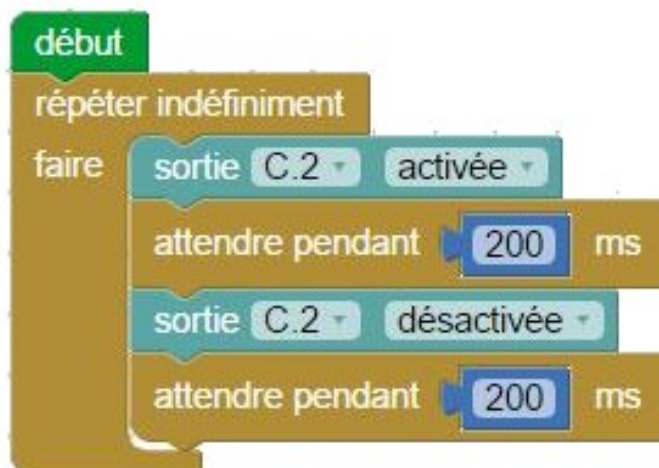

Blockly

### 3 - Organigrammes simples

Organigramme1, permet de faire clignoter la Led verte

Organigramme2, permet de faire clignoter la Led rouge

A compléter

Organigramme1 Permet de faire clignoter la Led verte avec un temps de 0,2 seconde

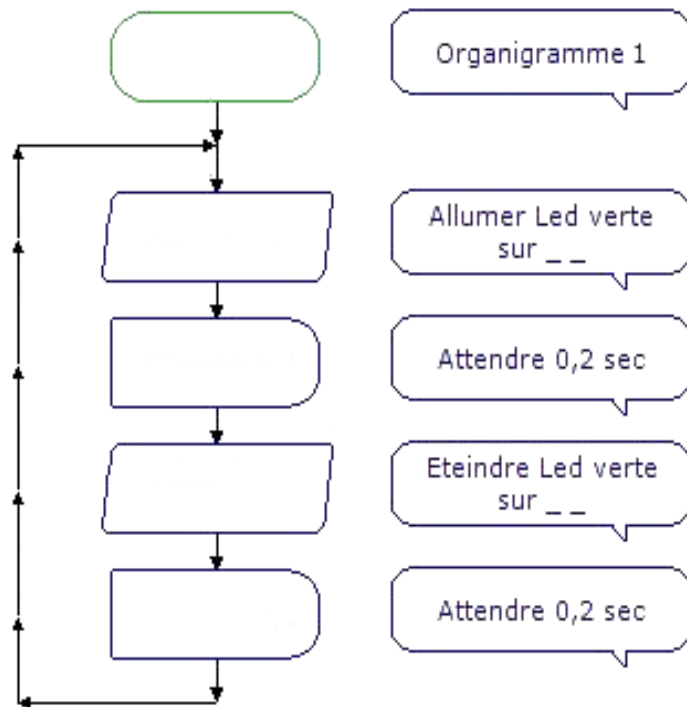

A compléter

Organigramme2 Permet de faire clignoter la Led rouge Allumage pendant 0,5 sec; Extinction pendant 1 sec :

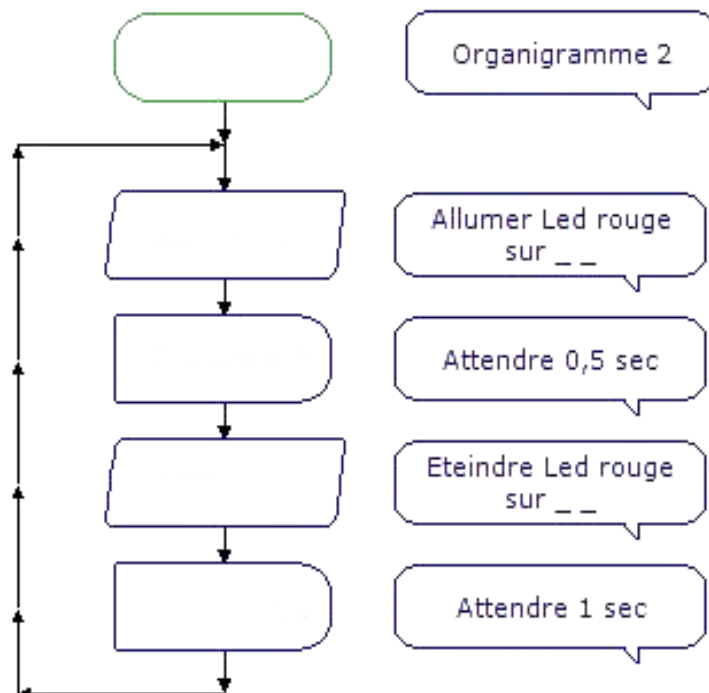

## 4 - Blockly simples

Blockly1, permet de faire clignoter la Led verte

Blockly2, permet de faire clignoter la Led jaune

A compléter

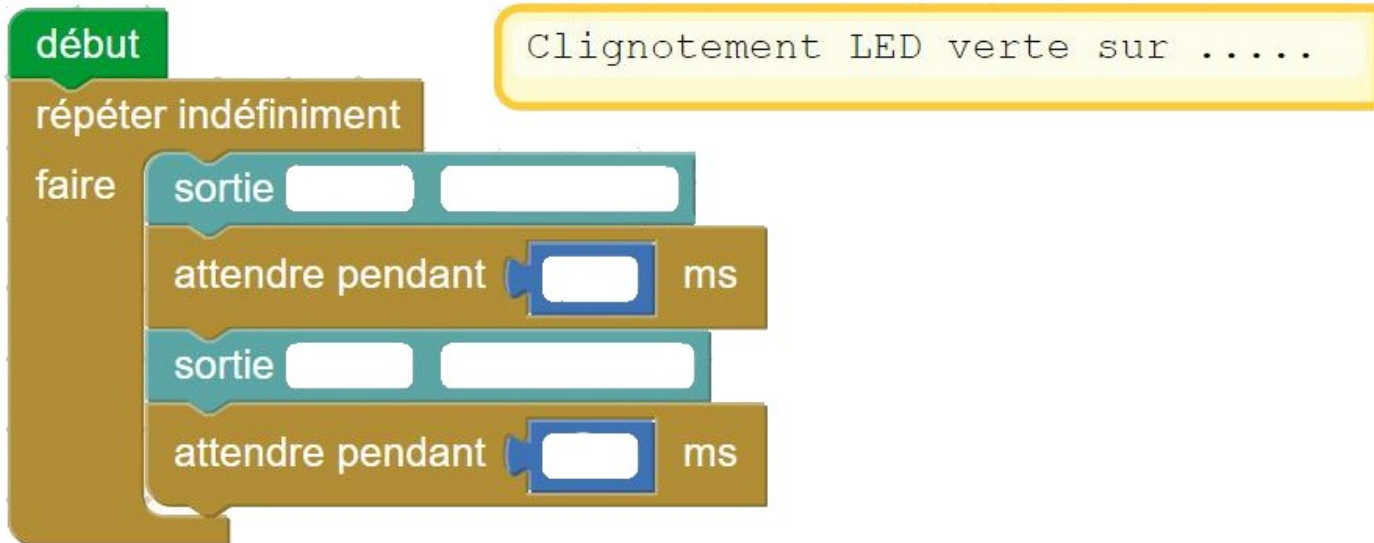

**Blockly1** Permet de faire clignoter la Led verte avec un temps de 0,2 seconde

A compléter

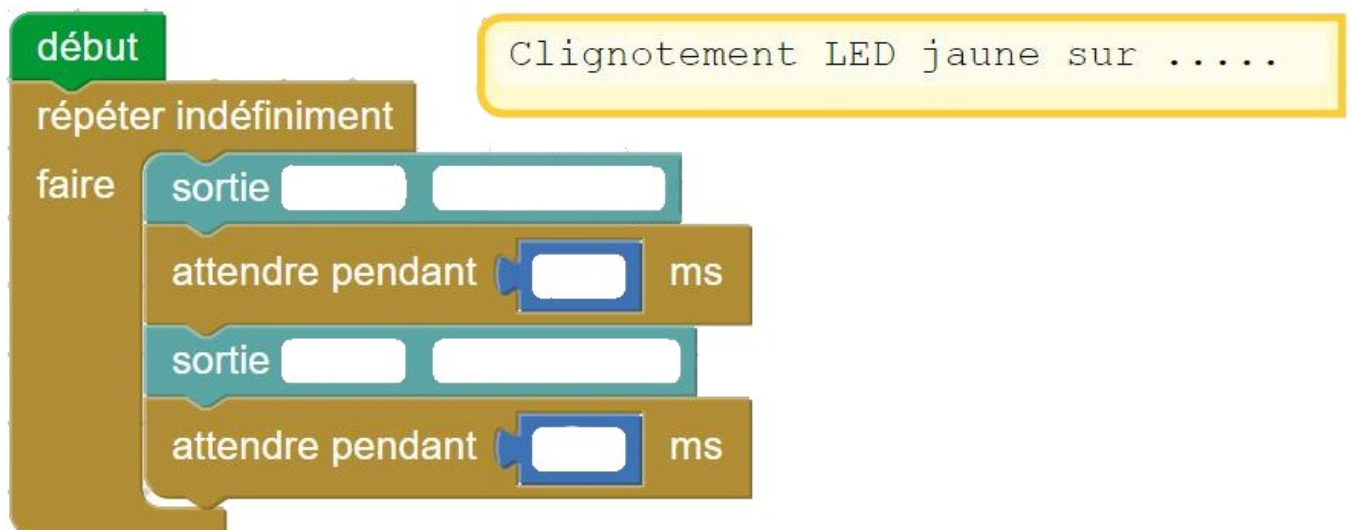

**Blockly2** Permet de faire clignoter la Led jaune  
Allumage pendant 0,5 sec, Extinction pendant 1 sec :